



## CONDIZIONI PER LA CONSEGNA A DOMICILIO

Gentile Cliente,

le nostre condizioni per il trasporto prevedono la consegna al piano e l'eventuale montaggio se richiesto al momento dell'ordine.

Per rendere possibile la consegna della merce acquistata, la preghiamo, al momento dell'ordine, di comunicarci eventuali problemi di viabilità per raggiungere il luogo della consegna: isole pedonali, centri storici, strade strette, zone a traffico limitato, ecc. Il costo per l'ingresso in queste aree, se previsto, sarà addebitato a parte.

Le chiediamo di inoltrarci questo modulo firmato per presa visione delle condizioni di consegna, indicando nello schema sotto riportato le misure degli accessi (portoni, scale, porte e scale interne all'appartamento). Nel caso in cui non fosse certo di tali condizioni, disponiamo di personale qualificato che potrà effettuare un sopralluogo. Se risultasse necessario l'utilizzo di piattaforme, carrelli elevatori o altri mezzi speciali il nostro personale comunicherà un preventivo successivamente al sopralluogo.

### Da compilare con le misure

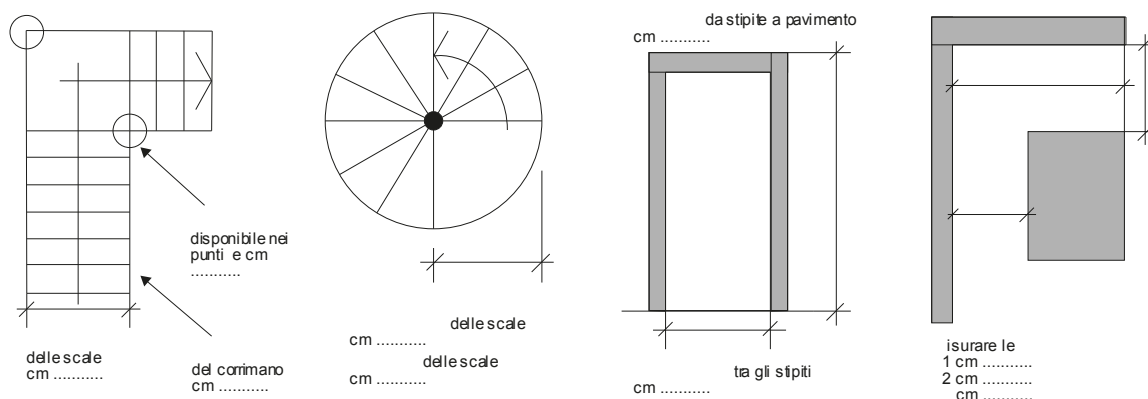

- Ricordiamo che è possibile disdire l'appuntamento della consegna con un preavviso minimo di 24 ore.
- In caso di mancata consegna per problemi non imputabili a High-Tech S.r.l. (misurazioni dei limiti architettonici errate, assenza del destinatario, ecc.), saranno addebitati i costi di trasporto effettivamente sostenuti.
- Informiamo che il tempo di attesa massimo del trasportatore è di 30 minuti.
- Ricordiamo che in mancata presenza al momento della consegna dell'ordine, verrà addebitata anche la seconda spedizione.
- Al momento della consegna il cliente dovrà verificare che la merce sia conforme all'ordine.
- La merce acquistata va ricevuta entro 15 giorni dalla data di disponibilità comunicata dall'ufficio consegne. Per ogni giorno di ritardo verrà applicata una tariffa di deposito di € 2,50 al giorno.

Data

Firma